

取扱説明書



お買い上げありがとうございます。
 お使いになる前にこの説明書を必ずお読みください。
 また保証書と一緒にいつでもすぐ読める場所に保管しておいてください。

特長

- ヘビーデューティなSR業務、
大音圧の近接収音用マイク。
とりわけキックドラムなどの低音楽器に最適。
- 単一指向型よりも指向角が鋭く、
周辺ノイズに強いハイパーカーディオイド特性。
- コンパクトで堅牢な構造。
- 本体を確実に固定し、
仰角調整も簡単にできる専用マイクホルダー付。

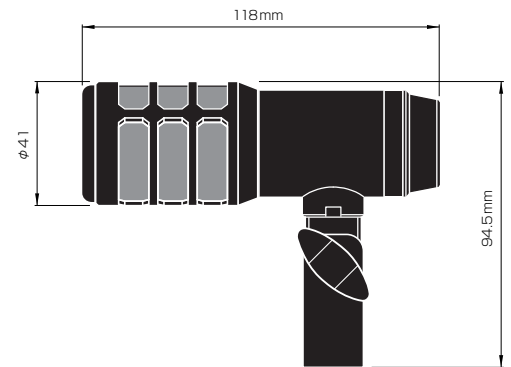

コンガ使用例

周波数特性

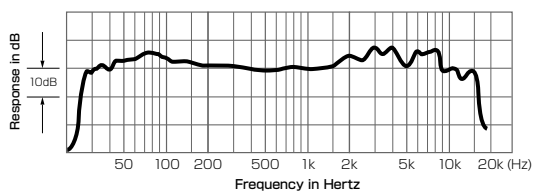

注意

- 分解や改造はしないでください。
強い衝撃を与えないでください。
- 直射日光の当たる場所、暖房器具の近く、高温多湿やほこりの多い場所に置かないでください。
また水がかからないようにしてください。

指向性特性

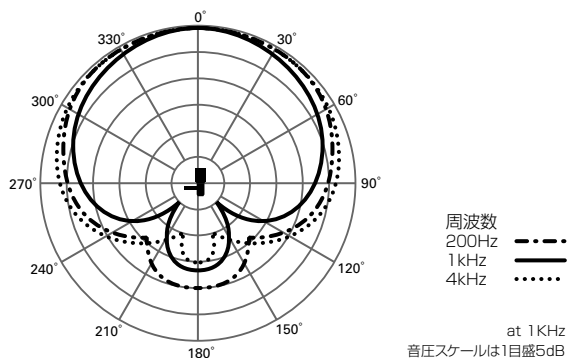

テクニカルデータ

型式	ダイナミック型
指向特性	ハイパーカーディオイド
周波数特性	30～15,000Hz
感度 (0dB=1V/Pa, 1kHz)	-54dB
出力インピーダンス	600Ω平衡
質量	約390g
外形寸法 (ヘッド径×全長)	φ41×118mm
仕上げ	シアターブラックつや消し焼付塗装
付属品	マイクポーチ

(改良などのため予告なく変更することがあります。)